

INTEX® NÁVOD NA OBSLUHU

Elektrická vzduchová pumpa Quick-Fill™

Model AP634; 12 V --- ; 32 W

194
IO

NÁVOD NA OBSLUHU

194
IO

PRED POUŽITÍM TOHTO VÝROBKU SI PREČÍTAJTE POKYNY A POTOM POSTUPUJTE PODĽA NICH

VAROVANIE

- Použitie len dospelou osobou.
- Nenechajte prístroj spadnúť a nevystavujte ho vode ani dažďu.
- Nemierite prúd vzduchu na tvár alebo telo.
- Nepoužívajte viac ako 5 minút bez prerušenia. Odpojte a nechajte vychladnúť najmenej 15 minút.
- Odpojte prístroj, ak ho nepoužívate.
- Nezakrývajte vetracie otvory, alebo vstupný otvor.
- Nevkladajte predmety do nafukovacieho alebo vyfukovacieho otvoru.
- Napájací kábel sa nesmie vymieňať. Ak je kábel poškodený, spotrebič sa musí vyradiť.
- Ak chcete znížiť riziko úrazu elektrickým prúdom, nevystavujte prístroj dažďu. Skladujte v interiéri.
- Toto zariadenie môžu používať deti od 8 rokov a osoby s obmedzenými fyzickými, zmyslovými alebo duševnými schopnosťami alebo nedostatkom skúseností a znalostí, ak sú tieto osoby pod dohľadom alebo boli riadne poučené, čo sa týka použitia spotrebiča bezpečným spôsobom a chápu možné riziká spojené s jeho používaním.
- Deti sa nesmú so spotrebičom hrať. Čistenie a údržbu nesmú robiť deti, ak nie sú pod dohľadom dospelšej osoby.
- Musí byť napájaný iba bezpečným nízkym napätím podľa označenia na prístroji.
- Prístroj je možné použiť len s napájacím zdrojom dodaným s prístrojom.
- Vhodné len na nafukovanie nafukovacích rohoží, matracov, nafukovacích bazénov a nafukovacích hračiek.

DODRŽUJTE TIETO PRAVIDLÁ A VŠETKY POKYNY, ABY NEDOŠLO K POŠKODENIU MAJETKU, ÚRAZU ELEKTRICKÝM PRÚDOM, POPÁLENIU ALEBO INÉMU PORANENIU.

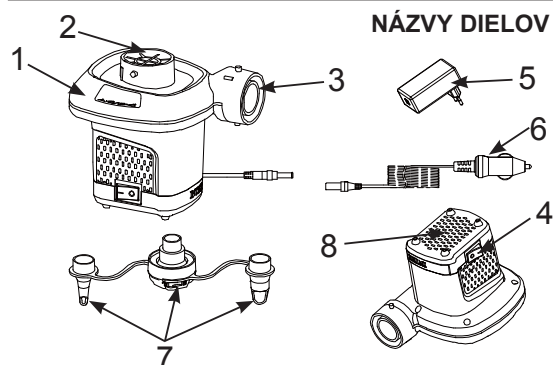

NÁZVY DIELOV

POPIS DIELOV:

1. PUMPA
2. VYFUKOVACÍ KONEKTOR
3. NAFUKOVACÍ KONEKTOR
4. VYPÍNAČ
5. SIEŤOVÝ ADAPTÉR
6. JEDNOSMERNÝ KÁBEL
7. HUBICE
8. VETRACIE OTVORY / ŠTRBINY

POZNÁMKA: Obrázky majú len ilustratívny charakter. Aktuálny výrobok sa môže odlišovať. Nie je v mierke.

TIETO POKYNY USCHOVAJTE

Strana 1

VŠEOBECNE

- Ak sa prístroj nepoužíva, vráťte pumpu a hubice do obalu.
- Nie je nutná žiadna zvláštna údržba pre vzduchovú pumpu.

NAFUKOVANIE

1. V prípade potreby pripojte hubicu na nafukovací konektor a pridržte pumpu na nafukovacom ventile nafukovaného predmetu. Pozrite obr. 1.
- POZNÁMKA:** Použite vhodnú hubicu na malé ventily pre malé vzduchové matrace, atp.
- 2.1. Najprv pripojte koniec kábla čerpadla k jednosmernému káblu (6) a potom zapojte jednosmerný kábel do zásuvky cigaretového zapalovača. Pozrite obr. (2.1).
- 2.2. Najprv pripojte koniec kábla čerpadla na sieťový adaptér (5) a zapojte sieťový adaptér do elektrickej zásuvky. Pozrite obr. 2.2.
3. ZAPNUTIE: Stlačte „1“; VYPNUTIE: Stlačte „0“. Pozrite obr. 3.



OBR. 1 PRIPOJENIE HUBICE

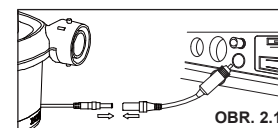

OBR. 2.1

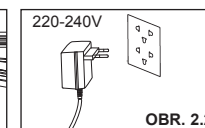

OBR. 2.2

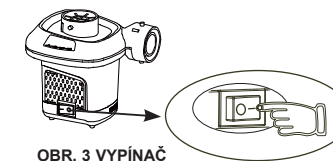

OBR. 3 VYPÍNAČ

VYFUKOVANIE

1. V prípade potreby pripojte hubicu na vyfukovací konektor a pridržte pumpu na nafukovacom ventile sfukovaného predmetu. Pozrite obr. 4.
- POZNÁMKA:** Pri veľkých predmetoch, ako sú nafukovacie člny a veľké nafukovacie matrace, pumpa priamo vojde do nafukovacích ventilov a poskytne tak rýchlejšie nafúknutie. Použite vhodnú hubicu na malé ventily pre malé vzduchové matrace, atp.
- 2.1. Najprv pripojte koniec kábla čerpadla k jednosmernému káblu (6) a potom zapojte jednosmerný kábel do zásuvky cigaretového zapalovača. Pozrite obr. (2.1).
- 2.2. Najprv pripojte koniec kábla čerpadla na sieťový adaptér (5) a zapojte sieťový adaptér do elektrickej zásuvky. Pozrite obr. 2.2.
3. ZAPNUTIE: Stlačte „1“; VYPNUTIE: Stlačte „0“. Pozrite obr. 3.

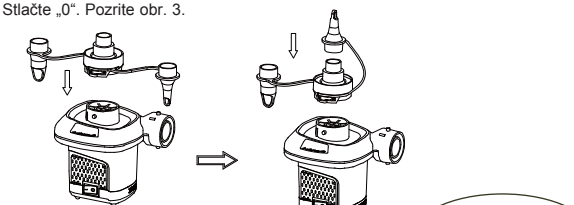

OBR. 4 PRIPOJENIE HUBICE

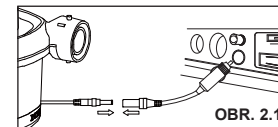

OBR. 2.1

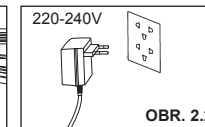

OBR. 2.2

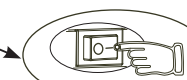

OBR. 3 VYPÍNAČ

©2019 Intex Marketing Ltd. - Intex Development Co. Ltd. - Intex Recreation Corp. All rights reserved/Tous droits réservés/Todos los derechos reservados/Alle Rechte vorbehalten. Printed in China/Imprimé en Chine/Impreso en China/Gedruckt in China.
 ®™ Trademarks used in some countries of the world under license from®™ Marques utilisées dans certains pays sous licence de/Marcas registradas utilizadas en algunos países del mundo bajo licencia de/Warenzeichen verwendet in einigen Ländern der Welt in Lizenz von Intex Marketing Ltd. to/à/à/an Intex Development Co. Ltd., G.P.O. Box 28829, Hong Kong & Intex Recreation Corp., P.O. Box 1440, Long Beach, CA 90801 - Distributed in the European Union by/Distribué dans l'Union Européenne par/Distribuido en la Unión Europea por/Vertrieb in der Europäischen Union durch Intex Trading B.V., Venneveld 3, 4705 RR Roosendaal - The Netherlands
 www.intexcorp.com

INTEX®

TIETO POKYNY USCHOVAJTE

Strana 2