

INTEX® NÁVOD NA OBSLUHU

Slovak

29
IO**Elektrická Pumpa FastFill™****Model AP618A 220V – 240V~ 50Hz 65W****DŮLEŽITÉ BEZPEČNOSTNÉ ZÁSADY****PRED POUŽITÍM TOHTO VÝROBKU SI PREČÍTAJTE POKYNY A POTOM POSTUPUJTE PODĽA NICH****VAROVANIE**

- **NIKDY NENECHÁVAJTE DIĚŤA SPAŤ NA NAFUKOVACOM MATRACI.**
- Nikdy nepoužívajte na nafukovanie matraca žiadne horľavé látky, AKO JE NAPRIKĽAD AEROSÓLOVÝ PLYN NA OPRAVU PNEUMATÍK, pretože by sa mohol vznietiť alebo explodovať.
- Tento výrobok nie je hračka. Deti nesmú zostať ponechané bez dozoru pri používaní nafukovacieho matraca.
- Odložte skladovacie vrece (ak je súčasťou) mimo dosahu detí. Skladovací vak nie je hračka! Keď vak nepoužívate, zložte ho a dajte mimo dosahu detí.
- Nekráčajte, nestojte, neskáčte a nepoužívajte nafukovací matrac ako trampolínu.
- Len na použitie v domácnosti. Iba pre vnútorné použitie. Nepoužívajte na vode alebo v jej blízkosti. Toto nie je raft.
- Neumiestňujte matrac pri schodoch, dverách, ostrých hranách alebo krehkých predmetoch. Zaisťte dostatočný priestor medzi matracom a predmetmi, aby nedošlo k zachyteniu.
- Uistite sa, že priestor pod matracom je plochý, hladký, rovný a bez ostrých predmetov, ktoré by ho mohli prederaviť.
- Zabráňte prístupu domácich zvierat k tomuto nafukovaciemu matracu. Domáce zvieratá môžu prepichnúť povrch matraca.
- Nespite na okraji nafukovacieho matraca. Okraje poskytujú menšiu oporu ako stred matraca.
- Nepoužívajte viac ako 5 minút bez prerušenia. Odpojte a nechajte vychladnúť najmenej 15 minút.
- Odpojte prístroj, ak ho nepoužívate.
- Nezablkujte nafukovací otvor, alebo nekladajte do neho žiadne predmety.
- Poškodený sieťový kábel musí vymeniť výrobca, servisný technik či iná kvalifikovaná osoba.
- Ak chcete znížiť riziko úrazu elektrickým prúdom, nevystavujte prístroj dažďu. Skladujte v interiéri.
- Prístroj nie je určený na používanie osobami (vrátane detí) s obmedzenými fyzickými, zmyslovými alebo duševnými schopnosťami alebo nedostatkom skúseností a znalostí, ak tieto osoby nie sú pod dohľadom alebo nie sú riadne poučené, čo sa týka použitia prístroja, zo strany osoby zodpovednej za ich bezpečnosť.
- Deti sa nesmú so spotrebičom hrať. Čistenie a údržbu nesmú robiť deti, ak nie sú pod dohľadom dospelých osôb.

DODRŽUJTE TIETO PRAVIDLÁ A VŠETKY POKYNY, ABY NEDOŠLO K POŠKODENIU MAJETKU, ÚRAZU ELEKTRICKÝM PRÚDOM, POPÁLENIU ALEBO INÉMU PORANENIU.

TIETO POKYNY USCHOVAJTE

NÁVOD NA OBSLUHU

Všeobecne

- Nafukovacie postele sú určené na dočasné použitie a NIE SÚ určené ako náhrada za tradičnú posteľ.
- Uistite sa, že je oblasť plochá, rovná, čistá, bez ostrých predmetov a v dosahu elektrickej zásuvky.
- Aby ste predišli prepichnutiu alebo poškodeniu vzduchovej postele, nikdy ju neťahajte po zemi. Pri premiestňovaní alebo zmene polohy zdvihnite nafúknutú vzduchovú posteľ.
- Nie je nutná žiadna zvláštna údržba pre vzduchovú pumpu.
- Na čistenie vzduchovej postele používajte iba handričku s jemným mydlovým roztokom. Nepoužívajte žiadne chemikálie.
- V prípade opráv používajte len bežné PVC lepidlo a záplaty. Súčasťou výrobku je opravná záplata/súprava na opravu malých netesností a dier. Prečítajte si pokyny na zadnej strane opravnej záplaty/súpravy.

REFERENCIE NA NÁHRADNÉ DIELY

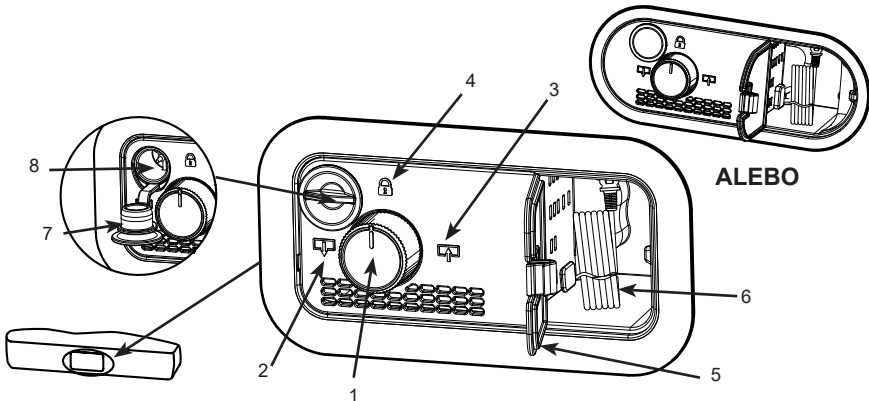

Popis dielov:

- | | | |
|-------------------------------|-------------------------------------|--|
| 1. Ovládacie koliesko ventilu | 4. Poloha Zatvorené / vypnutá pumpa | 7. Prípojka krytka pre ručné nafukovanie |
| 2. Vyfukovacia poloha | 5. Kryt priehradky na kábel | 8. Prípojka pre ručné nafukovanie |
| 3. Nafukovacia poloha | 6. Sieťový napájací kábel | |

POZNÁMKA: Obrázky majú len ilustratívny charakter. Nemusi zobrazovať skutočný produkt. Nie je v mierke. Vzhľadom na politiku neustáleho zdokonaľovania výrobkov si Intex vyhradzuje právo na zmenu špecifikácií a vzhľadu, čo môže mať za následok aktualizáciu návodu na obsluhu bez predchádzajúceho upozornenia.

TIETO POKYNY USCHOVAJTE

NAFUKOVANIE

1. Vyberte napájací kábel z priehradky na kábel a zapojte ho do elektrickej zásuvky so striedavým prúdom. Pozri obr. (1 - 2).

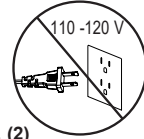
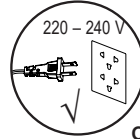
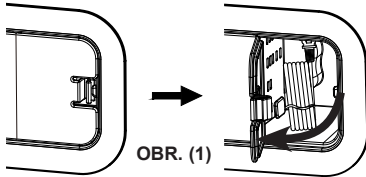

OBR. (2)

2. Otočte ovládacie koliesko ventilu úplne v smere hodinových ručičiek až na doraz. Nafukovací matrac sa nafukuje. Pozri obr. (3).

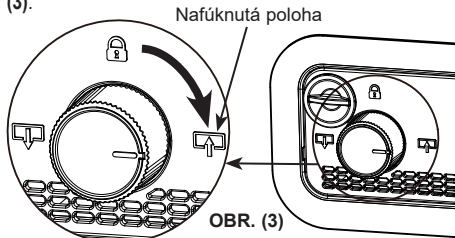

3. Keď je nafukovací matrac úplne nafúknutý, otočte ovládací gombík proti smeru hodinových ručičiek do strednej polohy, čím sa ventil zatvorí a vypne sa čerpadlo. Pozri obr. (4).

POZNÁMKA: Otáčaním ovládacieho kolieska v ľubovoľnom smere, keď je pumpa odpojená, umožníte únik vzduchu z nafukovacej postele. Pokyny na nastavenie tvrdosti nájdete v kroku č.4.

Nikdy neodpájajte napájací kábel z elektrickej zásuvky, keď je pumpa v prevádzke. Pred odpojením napájacieho kábla otočte ovládač do polohy zatvorené / vypnutá pumpa.

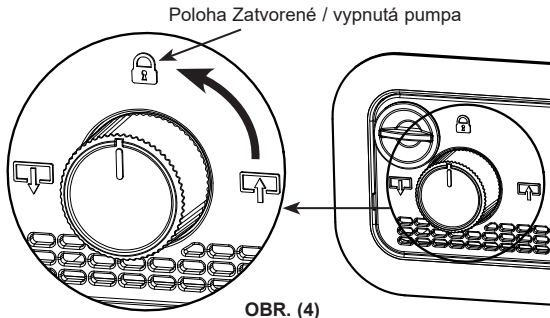

4. Ak sa vám nafukovacia posteľ zdá príliš pevná, uvoľnite trochu vzduchu jednoduchým postupným otáčaním ovládacieho gombíka proti smeru hodinových ručičiek, kým vzduch nezačne unikať cez vzduchový prechod. Keď dosiahnete požadovanú pevnosť, otočte ovládač späť do strednej polohy zatvorené / vypnutá pumpa. V prípade, že nafukovací matrac bude príliš mäkký, zopakujte podľa potreby kroky 2 až 4.

TIETO POKYNY USCHOVAJTE

DÔLEŽITÉ

Správne nafúknutie nafukovacieho matraca.

Okolité teplota vzduchu má vplyv na vnútorný tlak nafukovacieho matraca. Pri nízkej okolitej teplote sa vzduch zmršťí v nafukovacom matraci, ktorý bude potom mäkkší: pridajte vzduch podľa potreby. Pri vysokej teplote okolia sa vzduch vo vnútri nafukovacieho matraca značne rozťahne a nafukovací matrac bude tvrdý a môže prasknúť: odvzdušnite ho, aby nedošlo k jeho poškodeniu, alebo zmenšíte jeho tvrdosť. **Nevystavujte** nafukovací matrac extrémnym teplotám (vysokým alebo nízkym).

Rozťahovanie je prirodzenou vlastnosťou nového vinylu. Po prvom použití môže byť nafukovací matrac mäkký a vyžaduje ďalšie dofúknutie na udržanie požadovanej pevnosti. To je normálne v prvých dňoch používania.

Zobrazené rozmery sú približné a môžu sa odlišovať v závislosti na teplote vinylu a teplote vzduchu.

V žiadnom prípade spoločnosť Intex, jej splnomocnení zástupcovia alebo zamestnanci nepreberajú zodpovednosť za škody (napríklad prederavenie) na nafukovacom matraci, spôsobené nedbalosťou, bežným opotrebením, zneužitím a nedbanlivosťou, či pôsobením vonkajších síl.

VYFUKOVANIE

1. Zapojte striedavý napájací kábel do elektrickej zásuvky. Pozrite obr. (2).
2. Otočte ovládací gombík ventilu úplne proti smeru hodinových ručičiek až na doraz. Pumpa teraz vyfukuje nafukovací posteľ. Pozrite obr. (5).

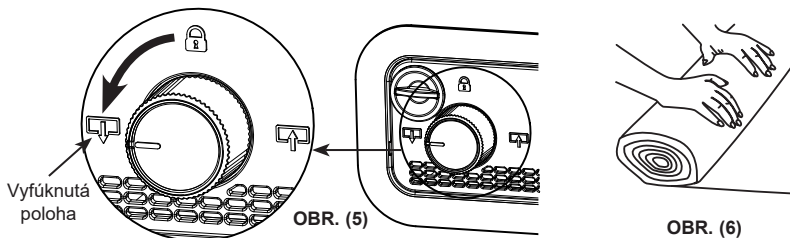

3. Keď je z nafukovacieho matraca odstránený všetok vzduch, otočte ovládací gombík v smere hodinových ručičiek do strednej polohy, čím sa ventil zatvorí a pumpa sa vypne.
4. Odpojte napájací kábel, zviňte ho a vložte do priehradky na kábel, potom zatvorte kryt. Uistite sa, že napájací kábel nie je skrútený ani zauzlený.
5. Keď je vzduchová posteľ celkom vypustená, začnite ju rolovať od konca naproti čerpadlu smerom ku koncu, kde je čerpadlo umiestnené. Pozrite obr. (6).

MOŽNOSŤ RUČNÉHO NAFUKOVANIA

Ak nie je k dispozícii elektrická energia, je možné použiť bežnú nožnú, ručnú alebo batériovú vzduchovú pumpu, ktorú pripojíte k ručnému nafukovaciemu portu. Pozrite obr. (7). Postupujte podľa nasledujúcich krokov:

TIETO POKYNY USCHOVAJTE

1. Uistite sa, že ovládací gombík je v uzatvorenej polohe / vypnutá pumpa.
2. Odstráňte uzáver z prípojky pre manuálne nafukovanie a zasuňte trysku pumpy do otvoru. Nafukujte vzduchovú posteľ na požadovanú pevnosť.

POZNÁMKA: Neprefúknite. Pevnosť by mala byť približne rovnaká ako úroveň dosiahnutá pomocou internej elektrickej pumpy.

3. Vyberte trysku manuálneho nafukovacieho otvoru a zatvorte uzáver.

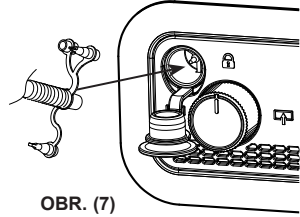

OBR. (7)

SKLADOVANIE

1. Nafukovací matrac sfúknite podľa postupu uvedeného v časti „SFUKOVANIE“.
2. Skontrolujte, či je matrac čistý a suchý.
3. Položte matrac naplocho so stranou na spanie smerom nahor a postupujte podľa pokynov na skladanie na obr. (8 - 12). Zložte matrac voľne a vyhýbajte sa ostrým ohybam, rohom a záhybom, ktoré môžu poškodiť matrac.



OBR. (8)



OBR. (9)



OBR. (10)

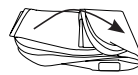

OBR. (11)



OBR. (12)

ODSTRÁŇOVANIE PROBLÉMOV

PROBLÉM	PRÍČINA	RIEŠENIE
Vzduchová pumpa nefunguje	<ul style="list-style-type: none"> • Nie je pripojená k elektrickej zásuvke. • Tepelná ochrana motora pumpy je aktivovaná. • Interná vzduchová pumpa je poškodená. 	<ul style="list-style-type: none"> • Uistite sa, že je pumpa zapojená do správnej zásuvky, potom otočte ovládač úplne v smere hodinových ručičiek do polohy nafukovania. • Vypnite a odpojte napájací kábel zo zásuvky. Pred ďalším použitím nechajte pumpu odpočívať aspoň 30 minút. • O výmenu požiadajte servisné stredisko Intex.
Motor pumpy je v chode, ale nafukovacia posteľ sa nenafukuje ani nevyfukuje	<ul style="list-style-type: none"> • Režim nafukovania alebo vyfukovania ešte nie je nastavený. 	<ul style="list-style-type: none"> • Otočte ovládací gombík úplne v smere hodinových ručičiek, kým sa nezastaví, aby sa nafukovacia posteľ nafúkla. Alebo otočte ovládací gombík úplne proti smeru hodinových ručičiek, kým sa nezastaví, aby sa nafukovacia posteľ vyfúkla.
Po nafúknutí vzduch uniká cez otvor vzduchovej pumpy alebo cez otvor pre ručné nafukovanie	<ul style="list-style-type: none"> • Otvor vzduchovej pumpy nie je úplne uzavretý. • Uzáver otvoru pre ručné nafukovanie nie je pevne uzavretý. 	<ul style="list-style-type: none"> • Uistite sa, že je vzduchový prechod uzavretý otočením ovládacieho gombíka do strednej polohy zatvorené / vypnutá pumpa. • Pevne zatlačte uzáver do otvoru pre ručné nafukovanie.

©2025 Intex Marketing Ltd. - Intex Development Co. Ltd. - Intex Recreation Corp. All rights reserved/Tous droits réservés/Todos los derechos reservados/Alle Rechte vorbehalten. Printed in China/Imprimé en Chine/Impreso en China/Gedruckt in China.

®™ Trademarks used in some countries of the world under license from®™ Marques utilisées dans certains pays sous licence de/Marcas registradas utilizadas en algunos países del mundo bajo licencia de/Warenzeichen verwendet in einigen Ländern der Welt in Lizenz von/Intex Marketing Ltd. to/ai/a Intex Development Co. Ltd., Hong Kong & Intex Recreation Corp., P.O. Box 1440, Long Beach, CA 90801 • Distributed in the European Union by/ Distribué dans l'Union Européenne par/Distribuido en la unión Europea por/Vertrieb in der Europäischen Union durch/Intex Trading B.V., Ettenseweg 46, 4706 PB Roosendaal - The Netherlands • Distributed in the UK by Unisex Service (UK) Limited, 124 City Road, London, England, EC1V 2NX, UK. www.intexcorp.com

INTEX®

TIETO POKYNY USCHOVAJTE